

# Montage

## Entriegelung und Verriegelung des Antriebs



### ACHTUNG!

Vor Arbeiten am Tor oder Antrieb das Gerät vom Strom trennen und gegen erneutes Einschalten sichern.



### HINWEIS!

Der Hebel für die Notentriegelung lässt sich nur mit Kraftaufwand verstellen und rastet deutlich ein.

Bei Stromausfall kann das Tor nach der Entriegelung manuell bewegt werden.

### Entriegelung des Antriebs

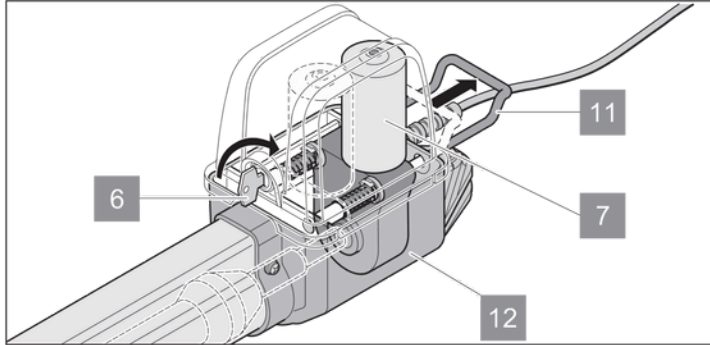

1. Drehen Sie den Schlüssel (6) um 90° nach rechts.
2. Ziehen Sie den Notentriegelungsgriff (11) vom Gehäuse (12) weg. Zur Erleichterung der Entriegelung: Öffnen Sie den Torflügel manuell.  
⇒ Der Antrieb ist entriegelt.  
⇒ Das Tor kann von Hand bewegt werden.

### Verriegelung des Antriebs

1. Drücken Sie den Notentriegelungsgriff (11) wieder in Richtung des Gehäuses (12).



### HINWEIS!

Der Notentriegelungsgriff (11) muss nahezu am Gehäuse (12) anliegen. Wenn der Antrieb nicht vollständig verriegelt ist, kann dies den Motor (7) beschädigen.

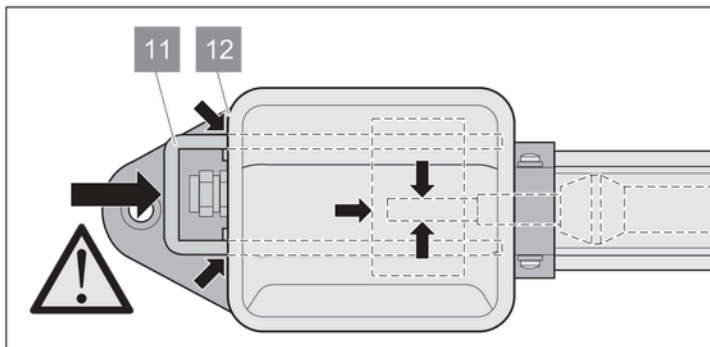

2. Drehen Sie den Schlüssel (6) um 90° nach links.  
⇒ Das Tor kann nun nur mit Hilfe des Antriebs bewegt werden.